



РУСФЛАГ

СПОРТИВНАЯ ФОРМА

ДЛЯ ВАШЕЙ КОМАНДЫ



СПОРТИВНАЯ ФОРМА ОТ **РУСФЛАГ** ЭТО:

- Износостойкие ткани
- Яркий и насыщенный цвет принта
- Широкий размерный ряд
- Логотип и дизайн вашей команды
- Классические лекала
для тренировочного и игрового комплекта





⇒ ФУТБОЛЬНАЯ ФОРМА

⇒ ХОККЕЙНАЯ ФОРМА

⇒ ВОЛЕЙБОЛЬНАЯ ФОРМА

⇒ БАСКЕТБОЛЬНАЯ ФОРМА

⇒ БЕГОВАЯ ФОРМА

⇒ ММА ФОРМА





ФУТБОЛЬНАЯ ФОРМА



ФУТБОЛЬНАЯ ФОРМА С ВАШИМ ПРИНТОМ



МУЖСКАЯ ФОРМА



ЖЕНСКАЯ ФОРМА



ДЕТСКАЯ ФОРМА



ТКАНИ. ФУТБОЛЬНАЯ ФОРМА

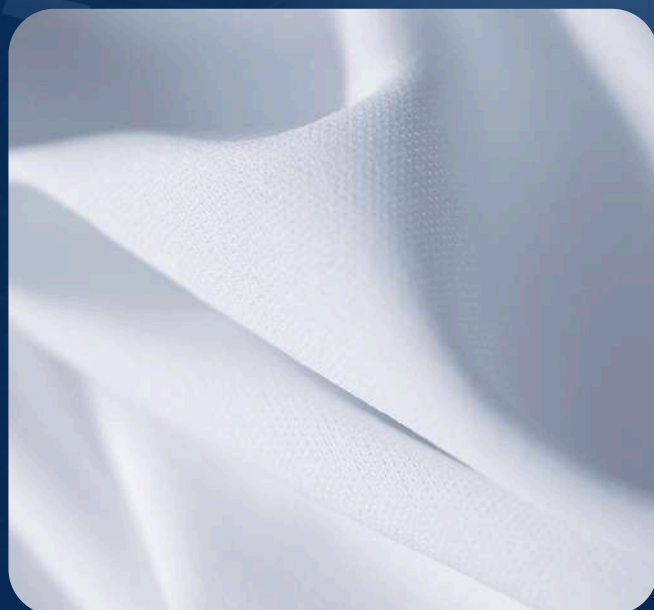

ТРИКОТАЖНОЕ ПОЛОТНО
(ПРИМА МИКРОФИБРА КУЛ-
ДРАЙ ПРЕМИУМ ПЛЮС 135 ГР./
КВ.М.)

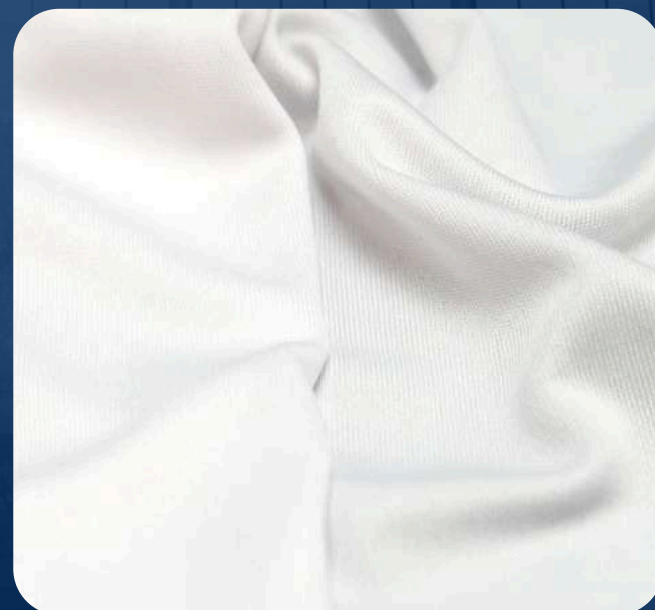

ТРИКОТАЖНОЕ ПОЛОТНО
(ПРИМА МИКРОФИБРА
135 ГР./КВ.М.)



ТРИКОТАЖНОЕ ПОЛОТНО
(ЛОЖНАЯ СЕТКА 135 ГР./КВ.М.)



ТРИКОТАЖНОЕ ПОЛОТНО
(СКВАЙР ГРИД СПАНДЕКС
160 ГР./КВ.М.)



ТРИКОТАЖНОЕ ПОЛОТНО
(ДЖЕРСИ 145 ГР./КВ.М.)

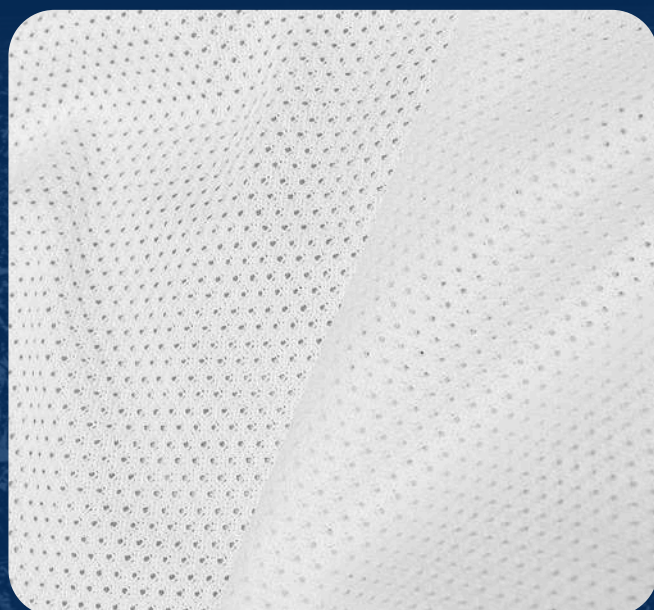

ТРИКОТАЖНОЕ ПОЛОТНО
(СЕТКА ОЛИМП 120 ГР./КВ.М.)

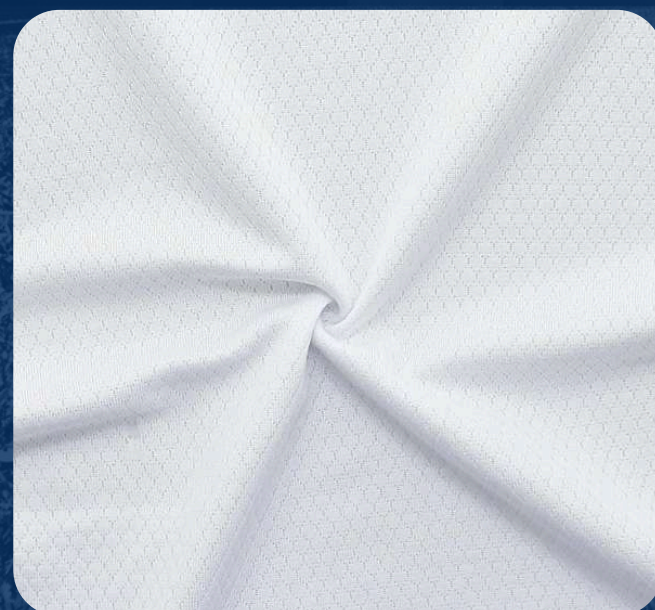

ТРИКОТАЖНОЕ ПОЛОТНО
(БАКЛАВА ЭКСКЛЮЗИВ
140 ГР./КВ.М.)

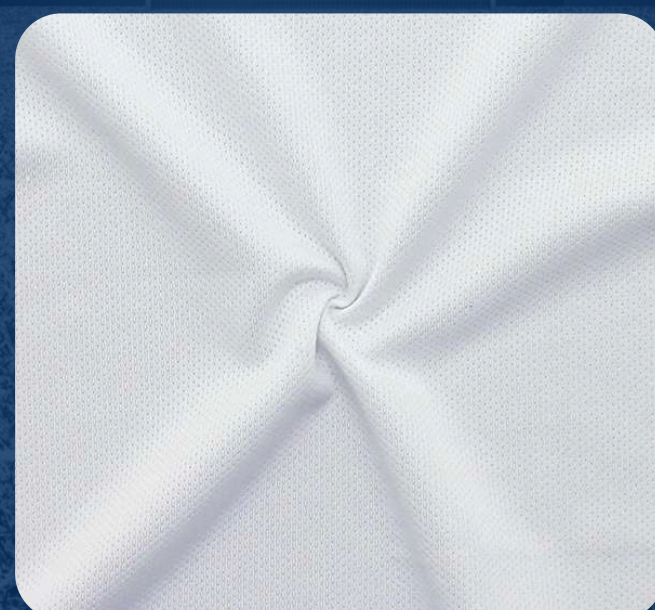

ТРИКОТАЖНОЕ ПОЛОТНО
(КАППА ПАРИЖ ДТ 135 ГР./КВ.М.)

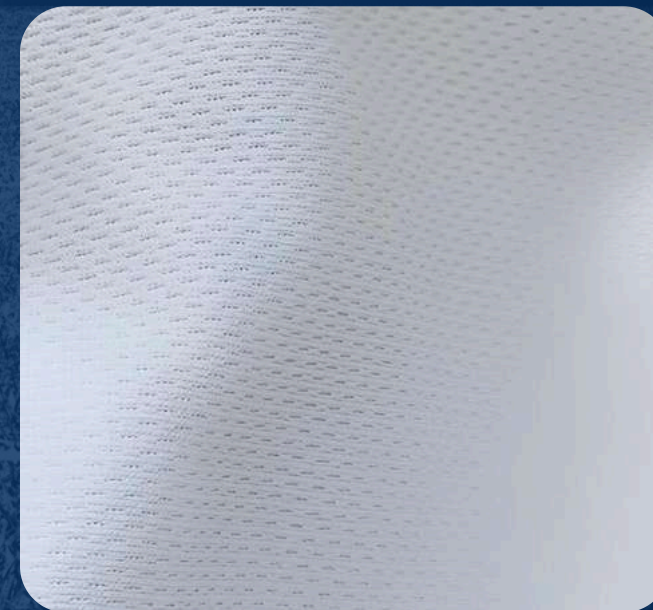

ТРИКОТАЖНОЕ ПОЛОТНО
(КАППА ОЛИМП ЛЮКС
140ГР/КВ.М.)



ТРИКОТАЖНОЕ ПОЛОТНО
(НИКА 135 ГР./КВ.М.)

МУЖСКАЯ ФОРМА

ФУТБОЛКА

ГОРЛОВИНА V-ОБРАЗ,
РУКАВ ВТАЧНОЙ
(МОДЕЛЬ 111)

ДРУГОЙ ВАРИАНТ:
ГОРЛОВИНА КРУГЛАЯ,
РУКАВ ВТАЧНОЙ
(МОДЕЛЬ 110)

ГОРЛОВИНА КРУГЛАЯ,
РУКАВ РЕГЛАН
(МОДЕЛЬ 141)

ГОРЛОВИНА V-ОБРАЗ.,
РУКАВ РЕГЛАН
(МОДЕЛЬ 140)

ШОРТЫ

БЕЗ КАРМАНОВ
(МОДЕЛЬ 093)



Футболка / лонгслив+шорты

Отшиваем форму для спортивных клубов,
профессиональных и любительских команд.

Тренировочная и игровая форма.

Комплекты для игроков: футболка+шорты

Комплекты для вратаря: лонгслив+шорты

V-образная или круглая горловина на выбор

Рукав втачной или реглан

Шорты с карманами или без

ТКАНИ:

- Прима Cool & Dry 135 гр./кв.м.
- Прима микрофибра 135 гр./кв.м.
- Ложная сетка 135 гр./кв.м.
- Ложная сетка 160 гр./кв.м.
- Сетка паук 115 гр./кв.м.
- Джерси 145 гр./кв.м.
- Square Grid Спандекс 160 гр./кв.м.
- Ника 135 гр./кв.м.

 **ИЗНОСОСТОЙКИЕ
ТКАНИ**

 **ШИРОКИЙ РАЗМЕРНЫЙ
РЯД**

 **УДОБНЫЕ ЛЕКАЛА**

 **ЯРКИЕ ЦВЕТА**

ЛОНГСЛИВ

ГОРЛОВИНА КРУГЛАЯ,
РУКАВ ВТАЧНОЙ
(МОДЕЛЬ 098)

ДРУГОЙ ВАРИАНТ:
ГОРЛОВИНА V-ОБРАЗ.,
РУКАВ ВТАЧНОЙ
(МОДЕЛЬ 099)

ГОРЛОВИНА КРУГЛАЯ,
РУКАВ РЕГЛАН
(МОДЕЛЬ 138)

ГОРЛОВИНА V-ОБРАЗ.,
РУКАВ РЕГЛАН
(МОДЕЛЬ 168)

ШОРТЫ

С КАРМАНАМИ
(МОДЕЛЬ 098)



ЖЕНСКАЯ ФОРМА

ФУТБОЛКА

ГОРЛОВИНА V-ОБРАЗ.,
РУКАВ РЕГЛАН
(МОДЕЛЬ 140)

ДРУГОЙ ВАРИАНТ:
ГОРЛОВИНА КРУГЛАЯ,
РУКАВ ВТАЧНОЙ
(МОДЕЛЬ 110)

ГОРЛОВИНА КРУГЛАЯ,
РУКАВ РЕГЛАН
(МОДЕЛЬ 141)

ГОРЛОВИНА V-ОБРАЗ.,
РУКАВ ВТАЧНОЙ
(МОДЕЛЬ 111)

ШОРТЫ

БЕЗ КАРМАНОВ
(МОДЕЛЬ 093)



Футболка/лонгслив+шорты

Отшиваем форму для спортивных клубов,
профессиональных и любительских команд.

Тренировочная и игровая форма.

Комплекты для игроков: футболка+шорты

Комплекты для вратаря: лонгслив+шорты

V-образная или круглая горловина на выбор

Рукав втачной или реглан

Шорты с карманами или без

ТКАНИ:

- Прима Cool & Dry 135 гр./кв.м.
- Прима микрофибра 135 гр./кв.м.
- Ложная сетка 135 гр./кв.м.
- Ложная сетка 160 гр./кв.м.
- Сетка паук 115 гр./кв.м.
- Джерси 145 гр./кв.м.
- Square Grid Спандекс 160 гр./кв.м.
- Ника 135 гр./кв.м.

 **ИЗНОСОСТОЙКИЕ
ТКАНИ**

 **ШИРОКИЙ РАЗМЕРНЫЙ
РЯД**

 **УДОБНЫЕ ЛЕКАЛА**

 **ЯРКИЕ ЦВЕТА**

ЛОНГСЛИВ

ГОРЛОВИНА КРУГЛАЯ,
РУКАВ ВТАЧНОЙ
(МОДЕЛЬ 098)

ДРУГОЙ ВАРИАНТ:
ГОРЛОВИНА V-ОБРАЗ.,
РУКАВ ВТАЧНОЙ
(МОДЕЛЬ 099)

ГОРЛОВИНА КРУГЛАЯ,
РУКАВ РЕГЛАН
(МОДЕЛЬ 138)

ГОРЛОВИНА V-ОБРАЗ.,
РУКАВ РЕГЛАН
(МОДЕЛЬ 168)

ШОРТЫ

С КАРМАНАМИ
(МОДЕЛЬ 098)



ДЕТСКАЯ ФОРМА

Футболка / лонгслив+шорты

ФУТБОЛКА

ГОРЛОВИНА V-ОБРАЗ.,
РУКАВ РЕГЛАН
(МОДЕЛЬ 140)

ДРУГОЙ ВАРИАНТ:
ГОРЛОВИНА КРУГЛАЯ,
РУКАВ ВТАЧНОЙ
(МОДЕЛЬ 110)

ГОРЛОВИНА КРУГЛАЯ,
РУКАВ РЕГЛАН
(МОДЕЛЬ 141)

ГОРЛОВИНА V-ОБРАЗ.,
РУКАВ ВТАЧНОЙ
(МОДЕЛЬ 111)

ШОРТЫ

БЕЗ КАРМАНОВ
(МОДЕЛЬ 093)



Отшиваем форму для спортивных клубов, профессиональных и любительских команд.

Тренировочная и игровая форма.

Комплекты для игроков: футболка+шорты

Комплекты для вратаря: лонгслив+шорты

V-образная или круглая горловина на выбор

Рукав втачной или реглан

Шорты с карманами или без

ТКАНИ:

- Прима Cool & Dry 135 гр./кв.м.
- Прима микрофибра 135 гр./кв.м.
- Ложная сетка 135 гр./кв.м.
- Ложная сетка 160 гр./кв.м.
- Сетка паук 115 гр./кв.м.
- Джерси 145 гр./кв.м.
- Square Grid Спандекс 160 гр./кв.м.
- Ника 135 гр./кв.м.

 **ИЗНОСОСТОЙКИЕ
ТКАНИ**

 **ШИРОКИЙ РАЗМЕРНЫЙ
РЯД**

 **УДОБНЫЕ ЛЕКАЛА**

 **ЯРКИЕ ЦВЕТА**

ЛОНГСЛИВ

ГОРЛОВИНА КРУГЛАЯ,
РУКАВ ВТАЧНОЙ
(МОДЕЛЬ 098)

ДРУГОЙ ВАРИАНТ:
ГОРЛОВИНА V-ОБРАЗ.,
РУКАВ ВТАЧНОЙ
(МОДЕЛЬ 099)

ГОРЛОВИНА КРУГЛАЯ,
РУКАВ РЕГЛАН
(МОДЕЛЬ 138)

ГОРЛОВИНА V-ОБРАЗ.,
РУКАВ РЕГЛАН
(МОДЕЛЬ 168)

ШОРТЫ

С КАРМАНАМИ
(МОДЕЛЬ 098)



РАЗМЕРНАЯ ТАБЛИЦА. ФУТБОЛ.

МУЖЧИНЫ				
размер	рост	обхват груди	обхват талии	обхват бёдер
42(2XS)	161-167	82-86	72-76	85-89
44(XS)	167-173	86-90	76-80	89-93
46(S)	173-179	90-94	80-84	93-97
48(M)	173-179	94-98	84-88	96-100
50(L)	179-185	98-102	88-92	100-104
52(XL)	179-185	102-106	92-96	104-108
54(2XL)	185-191	106-110	96-100	108-112
56(3XL)	185-191	110-114	100-104	111-115
58(4XL)	191-197	114-118	104-108	115-119
60(5XL)	191-197	118-122	108-112	118-122
62(6XL)	191-197	122-126	112-118	122-126

ЖЕНЩИНЫ				
размер	рост	обхват груди	обхват талии	обхват бёдер
42(XS)w	161-167	82-86	62-66	88-92
44(S)w	167-173	86-90	66-70	92-96
46(M)w	167-173	90-94	70-74	96-100
48(L)w	167-173	94-98	74-78	100-104
50(XL)w	173-179	98-102	78-82	104-108
52(2XL)w	173-179	102-106	82-86	108-112
54(3XL)w	179-185	106-110	86-90	112-116
56(4XL)w	179-185	110-114	90-94	116-120
58(5XL)w	185-191	114-118	94-98	120-124
60(6XL)w	185-191	118-122	98-102	124-128
62(7XL)w	185-191	122-126	102-106	128-132

ДЕТИ				
размер	рост	обхват груди	обхват талии	обхват бёдер
26(98)	95-101	50-54	46-50	57-61
28(104)	101-107	54-58	50-53	61-65
28(110)	107-113	54-58	50-53	61-65
30(116)	113-119	58-62	53-55	65-69
30(122)	119-125	58-62	53-55	65-69
32(128)	125-131	62-66	55-58	69-73
32(134)	131-137	62-66	55-58	69-73
34(140)	137-143	66-70	58-62	73-77
36(146)	143-149	70-74	62-65	77-80
38(152)	149-155	74-78	62-65	80-83
40(158)	155-161	78-82	65-68	83-86



ХОККЕЙНАЯ ФОРМА

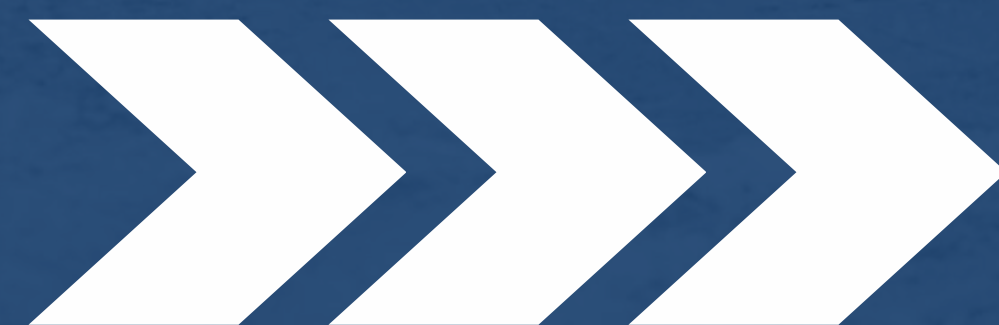

ХОККЕЙНАЯ ФОРМА С ВАШИМ ПРИНТОМ



МУЖСКАЯ ФОРМА



ДЕТСКАЯ ФОРМА



ТКАНИ. ХОККЕЙНАЯ ФОРМА



ЛОЖНАЯ СЕТКА 230 Г./КВ.М

**МАТОВОЕ ПОЛОТНО
С УГЛУБЛЕНИЯМИ.
СРЕДНЯЯ РАСТЯЖИМОСТЬ,
ПОВЫШЕННАЯ СТОЙКОСТЬ
К ИСТИРАНИЮ И РАЗРЫВАМ .**

**ИСПОЛЬЗУЕТСЯ ДЛЯ
ДЖЕРСИ И ГАМАШЕЙ.**



АЙС ХОККЕЙ 230 Г./КВ.М

**ТРИКОТАЖНОЕ ПОЛОТНО
С НЕСКВОЗНОЙ ЯЧЕИСТОЙ
СТРУКТУРОЙ.
ВЫСОКАЯ ПЛОТНОСТЬ
И ИЗНОСОСТОЙКОСТЬ.**

**ИСПОЛЬЗУЕТСЯ ДЛЯ ПОШИВА
ДЖЕРСИ.**



ОКСФОРД 210 Г./КВ.М

**ПЛОТНАЯ И ПРОЧНАЯ ТКАНЬ:
ПОЛИУРЕТАНОВОЕ ПОКРЫТИЕ,
С ВОДООТТАЛКИВАЮЩИМИ
СВОЙСТВАМИ.**

**ИСПОЛЬЗУЕТСЯ ДЛЯ ПОШИВА
ЧЕХЛОВ НА ШОРТЫ.**

МУЖСКАЯ ФОРМА

Джемпер+чехлы+гамаш

Отшиваем форму для спортивных клубов, профессиональных и любительских команд.

Тренировочная и игровая форма
Комплекты для игроков: джемпер+чехлы+гетры
Комплекты для вратаря
(отличаются пошивом джемпера)

Ткани:

- Ложная сетка 230 г./кв.м.
- Айс хоккей 230 г./кв.м.
- Оксфорд 210PU 95 г./кв.м.

 ИЗНОСОСТОЙКИЕ
ТКАНИ

 ШИРОКИЙ РАЗМЕРНЫЙ
РЯД

 УДОБНЫЕ ЛЕКАЛА

 ЯРКИЕ ЦВЕТА

ДЖЕМПЕР

ГОРЛОВИНА БЕЗ ЛЮВЕРСОВ
(МОДЕЛЬ 035)

ДРУГОЙ ВАРИАНТ:
ДЛЯ ВРАТАРЯ
(МОДЕЛЬ 009)

ЧЕХЛЫ

МОДЕЛЬ 145

ГАМАШИ

МОДЕЛЬ 037

ДЖЕМПЕР

ГОРЛОВИНА С ЛЮВЕРСАМИ
(МОДЕЛЬ 036)

ДРУГОЙ ВАРИАНТ:
ДЛЯ ВРАТАРЯ
(МОДЕЛЬ 010)

ЧЕХЛЫ

МОДЕЛЬ 145

ГАМАШИ

МОДЕЛЬ 037

ДЕТСКАЯ ФОРМА

Джемпер+чехлы+гамашы

ДЖЕМПЕР

ГОРЛОВИНА БЕЗ
ЛЮВЕРСОВ
(МОДЕЛЬ 035)

ДРУГОЙ ВАРИАНТ:
ДЛЯ ВРАТАРЯ
(МОДЕЛЬ 009)

ЧЕХЛЫ

МОДЕЛЬ 145

ГАМАШИ

МОДЕЛЬ 037



Отшиваем форму для спортивных клубов,
профессиональных и любительских команд.

Тренировочная и игровая форма.
Комплекты для игроков: джемпер+чехлы+гетры
Комплекты для вратаря
(отличаются пошивом джемпера)

Ткани:

- Ложная сетка 230 г./кв.м.
- Айс хоккей 230 г./кв.м.
- Оксфорд 210PU 95 г./кв.м.

 **ИЗНОСОСТОЙКИЕ
ТКАНИ**

 **УДОБНЫЕ ЛЕКАЛА**

 **ШИРОКИЙ РАЗМЕРНЫЙ
РЯД**

 **ЯРКИЕ ЦВЕТА**

ДЖЕМПЕР

ГОРЛОВИНА
С ЛЮВЕРСАМИ
(МОДЕЛЬ 036)

ДРУГОЙ ВАРИАНТ:
ДЛЯ ВРАТАРЯ
(МОДЕЛЬ 010)

ЧЕХЛЫ

МОДЕЛЬ 145

ГАМАШИ

МОДЕЛЬ 037



МУЖЧИНЫ. ДЖЕМПЕР

РАЗМЕРНАЯ ТАБЛИЦА				ТАБЕЛЬ МЕР		
Размер	Рост, см	Обхват груди, см	Обхват талии, см	Длина изделия от плеча, см	Ширина изделия по низу, см	Длина рукава от воротника до низа (с локтем), см
42 (2XS)	164	82-86	72-76	73	56,5	71
44 (XS)	170	86-90	76-80	75	58	73
46 (S)	176	90-94	80-84	77	58,5	75
48 (M)	176	94-98	84-88	79	60,5	77
50 (L)	182	98-102	88-92	81	62,5	79
52 (XL)	182	102-106	92-96	81	64,5	79
54 (2XL)	188	106-110	96-100	83	66,5	81
56 (3XL)	188	110-114	100-104	83	68,5	82
58 (4XL)	194	114-118	104-108	86	70,5	84
60 (5XL)	194	118-122	108-112	87	73	84
62 (6XL)	194	122-126	112-118	87	75	85

ДЕТИ. ДЖЕМПЕР

РАЗМЕРНАЯ ТАБЛИЦА				ТАБЕЛЬ МЕР		
Размер	Рост, см	Обхват груди, см	Обхват талии, см	Длина изделия от плеча, см	Ширина изделия по низу, см	Длина рукава от воротника до низа (с локтем), см
30 (116)	116	60	54	56	47	52,5
30 (122)	122	60	54	58,5	47	56
32 (128)	128	64	57	60,5	49	59
32 (134)	134	64	57	63,5	49	61,5
34 (140)	140	68	60	66	51	64
36 (146)	146	72	63	68,5	53	66,5
38 (152)	152	76	63	71	55	69
40 (158)	158	80	66	71	56,5	69

МУЖЧИНЫ. ГЕТРЫ

РАЗМЕРНАЯ ТАБЛИЦА			ТАБЕЛЬ МЕР	
цифровое двухзначное обозначение RU	рост, см	A, см	ДЛИНА (от верха до низа), см	ШИРИНА (1/2 в широком месте), см
42-46	164-176	73-81	69	25,5
48-54	176-188	78-91	75,5	27
56-62	188-194	91-95	80	28

ДЕТИ. ГЕТРЫ

РАЗМЕРНАЯ ТАБЛИЦА			ТАБЕЛЬ МЕР	
цифровое двухзначное обозначение RU	рост, см	A, см	ДЛИНА (от верха до низа), см	ШИРИНА (1/2 в широком месте), см
30-34	122-140	51-62	53,5	18,5
36-40	140-158	62-73	61	21,5

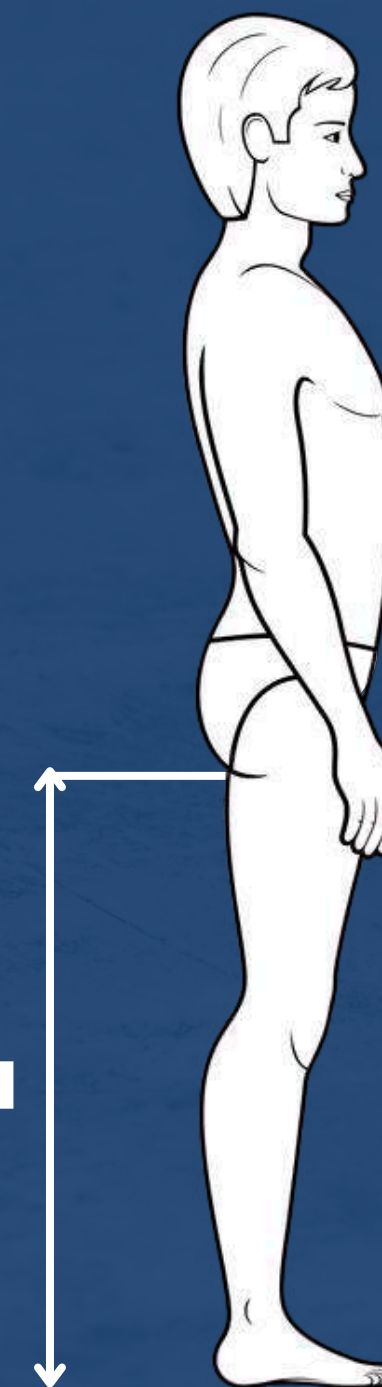

МУЖЧИНЫ. ЧЕХЛЫ НА ШОРТЫ

РАЗМЕРНАЯ ТАБЛИЦА		ТАБЕЛЬ МЕР		
РАЗМЕР, РОСТ	ОБХВАТ ТАЛИИ, см	(А) ДЛИНА БОКОВОГО ШВА, см	(Б) ШИРИНА ПО БЁДРАМ 1/2, см	(В) ШИРИНА НИЗА 1/2, см
42(2XS)-164	72-76	51,0	57,5	33,5
44(XS)-170	76-80	52,0	59,5	34,5
46(S)-176	80-84	53,5	61,0	35,5
48(M)-176	84-88	54,5	63,0	37,0
50(L)-182	88-92	56,0	65,0	38,0
52(XL)-182	92-96	57,0	67,0	39,0
54(2XL)-188	96-100	58,0	69,0	40,0
56(3XL)-188	100-104	59,5	71,0	41,5
58(4XL)-194	104-108	61,0	73,0	42,5
60(5XL)-194	108-112	61,5	75,0	44,0
62(6XL)-194	112-118	63,0	77,0	45,0

ДЕТИ. ЧЕХЛЫ НА ШОРТЫ

РАЗМЕРНАЯ ТАБЛИЦА		ТАБЕЛЬ МЕР		
РАЗМЕР, РОСТ	ОБХВАТ ТАЛИИ, см	(А) ДЛИНА БОКОВОГО ШВА, см	(Б) ШИРИНА ПО БЁДРАМ 1/2, см	(В) ШИРИНА НИЗА 1/2, см
30-122	52-56	37,5	39,5	24,0
32-128	55-58	39,0	41,5	25,0
32-134	55-58	40,5	43,5	26,0
34-140	58-62	42,0	45,5	27,0
36-146	62-65	43,5	47,5	28,5
38-152	62-65	45,0	49,0	29,5
40-158	65-68	47,0	52,0	30,5

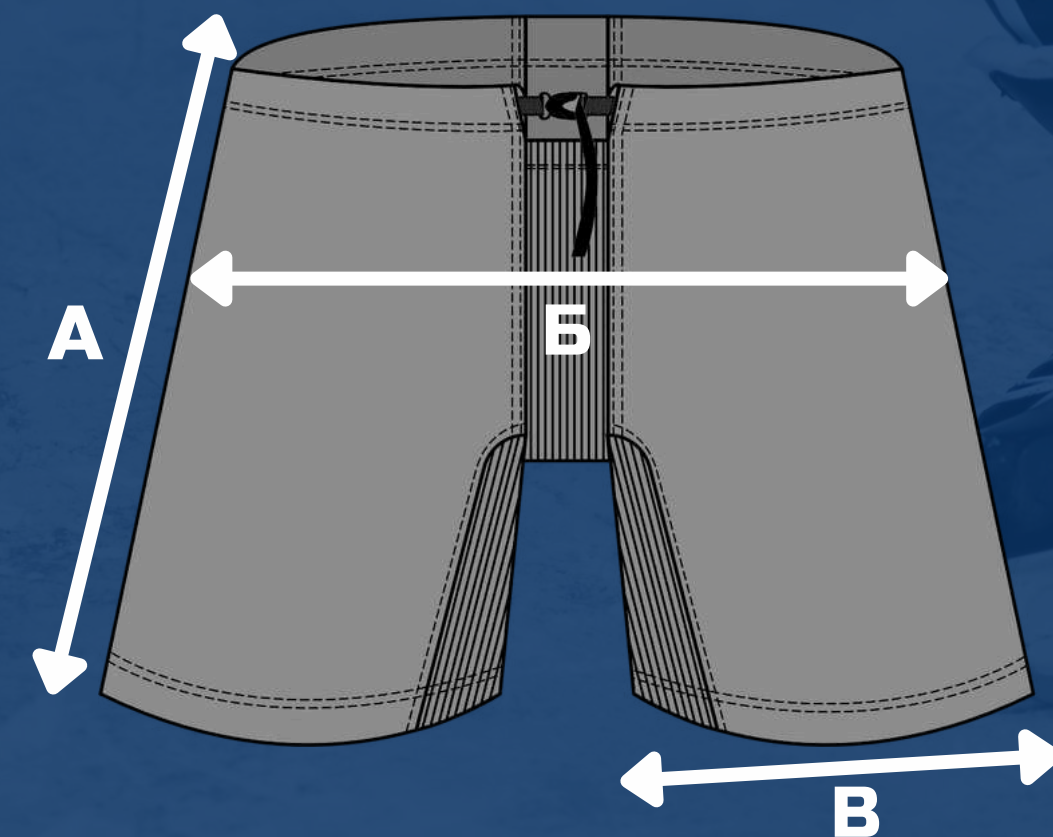



ВОЛЕЙБОЛЬНАЯ ФОРМА

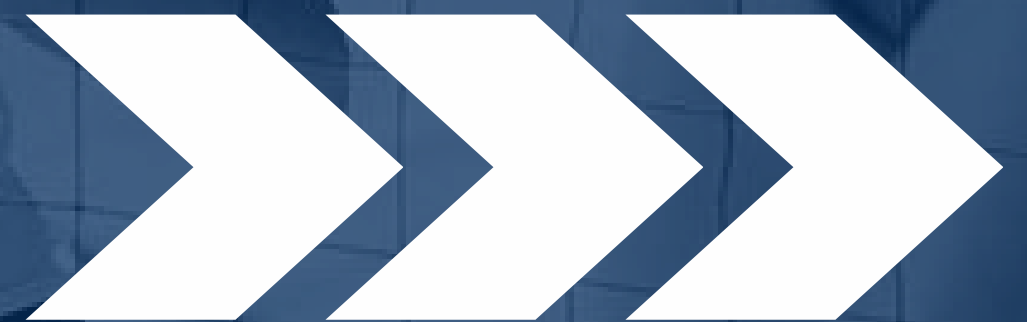

ВОЛЕЙБОЛЬНАЯ ФОРМА С ВАШИМ ПРИНТОМ



ЖЕНСКАЯ ФОРМА



МУЖСКАЯ ФОРМА



ДЕТСКАЯ ФОРМА



ТКАНИ. ВОЛЕЙБОЛЬНАЯ ФОРМА

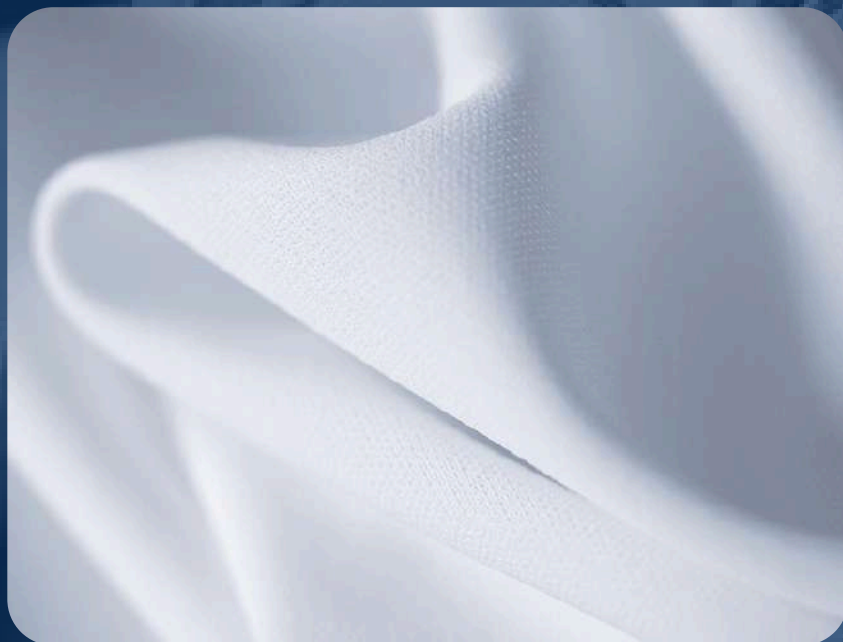

**ТРИКОТАЖНОЕ ПОЛОТНО
(ПРИМА МИКРОФИБРА КУЛ-ДРАЙ
135 ГР./КВ.М.)**

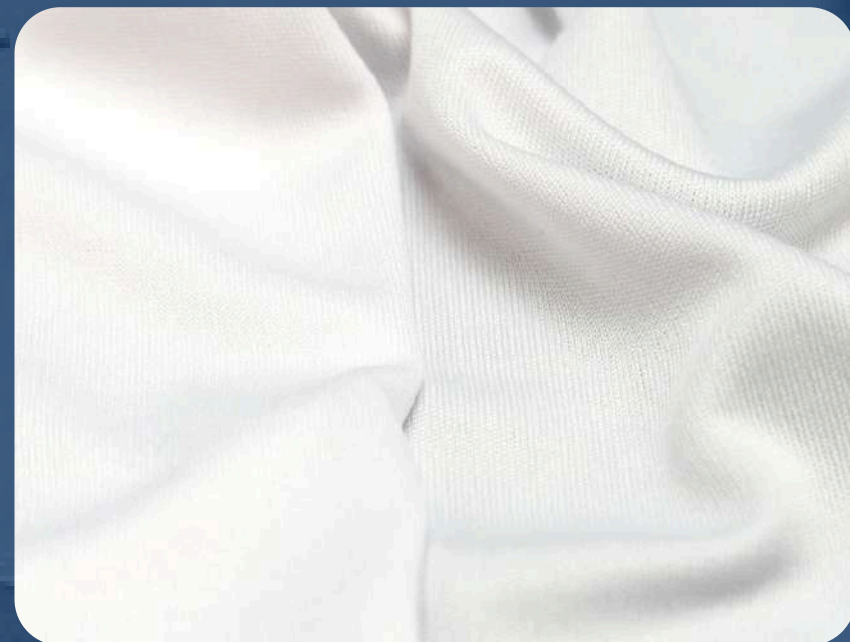

**ТРИКОТАЖНОЕ ПОЛОТНО
(ПРИМА МИКРОФИБРА 135 ГР./КВ.М.)**

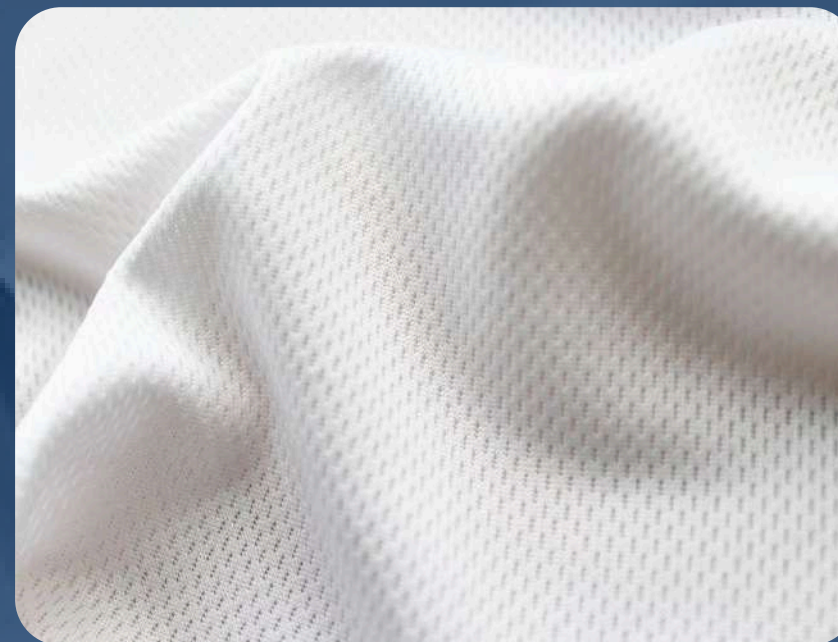

**ТРИКОТАЖНОЕ ПОЛОТНО
(ЛОЖНАЯ СЕТКА 135 ГР./КВ.М.)**



**ТРИКОТАЖНОЕ ПОЛОТНО
(ЛОЖНАЯ СЕТКА 160 ГР./КВ.М.)**

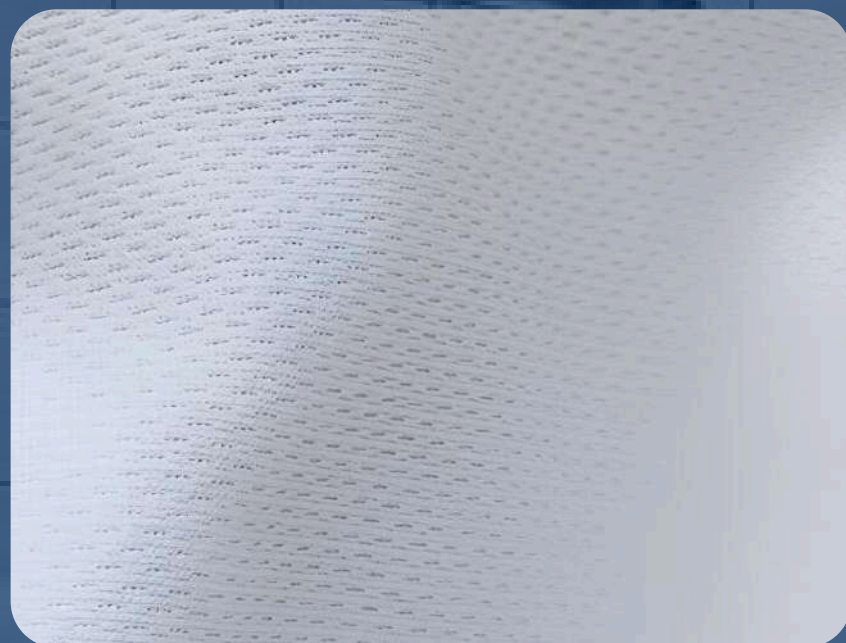

**ТРИКОТАЖНОЕ ПОЛОТНО
(КАППА ОЛИМП ЛЮКС 140ГР/КВ.М.)**

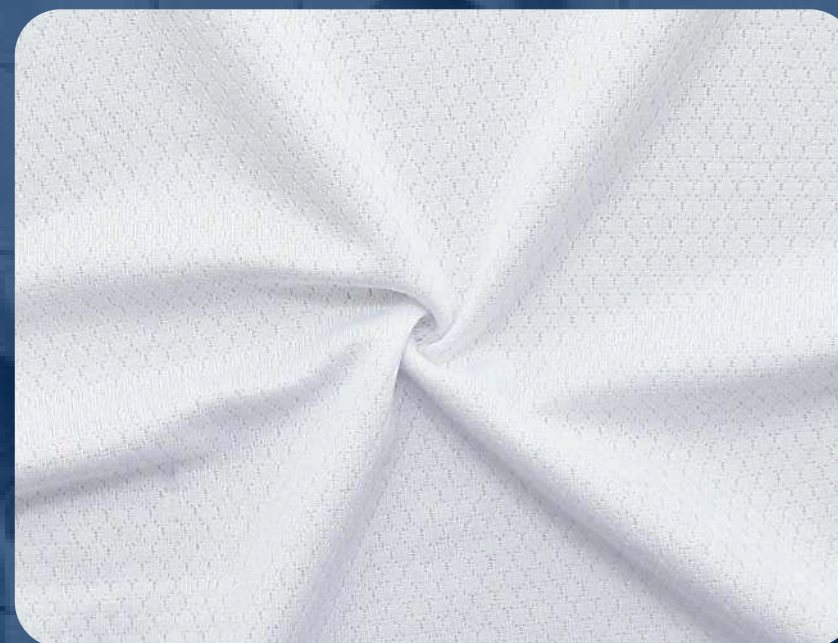

**ТРИКОТАЖНОЕ ПОЛОТНО
(БАКЛАВА ЭКСКЛЮЗИВ 140 ГР./КВ.М)**

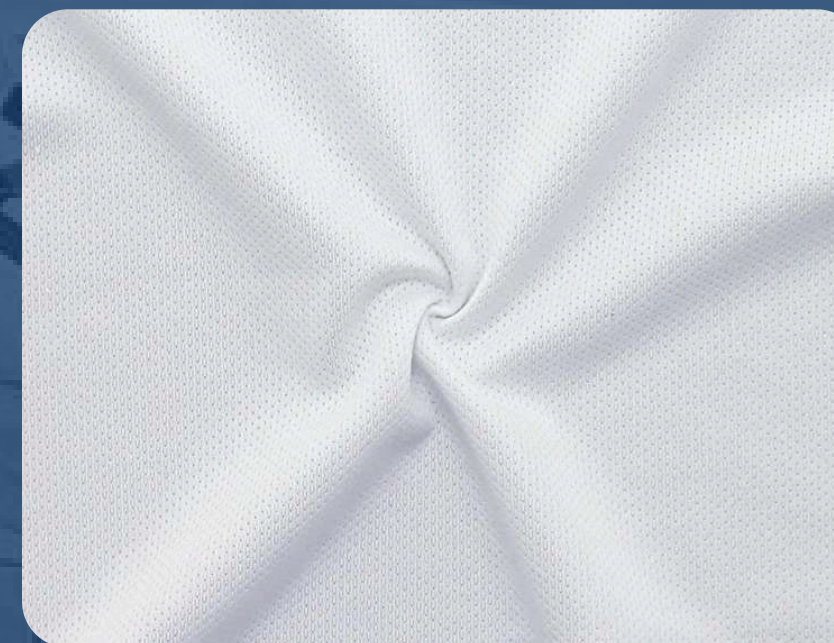

**ТРИКОТАЖНОЕ ПОЛОТНО
(КАППА ПАРИЖ ДТ 135 ГР./КВ.М.)**

ВАРИАНТЫ ВОЛЕЙБОЛЬНОЙ ФОРМЫ



**ИГРОВАЯ И
ТРЕНИРОВОЧНАЯ**

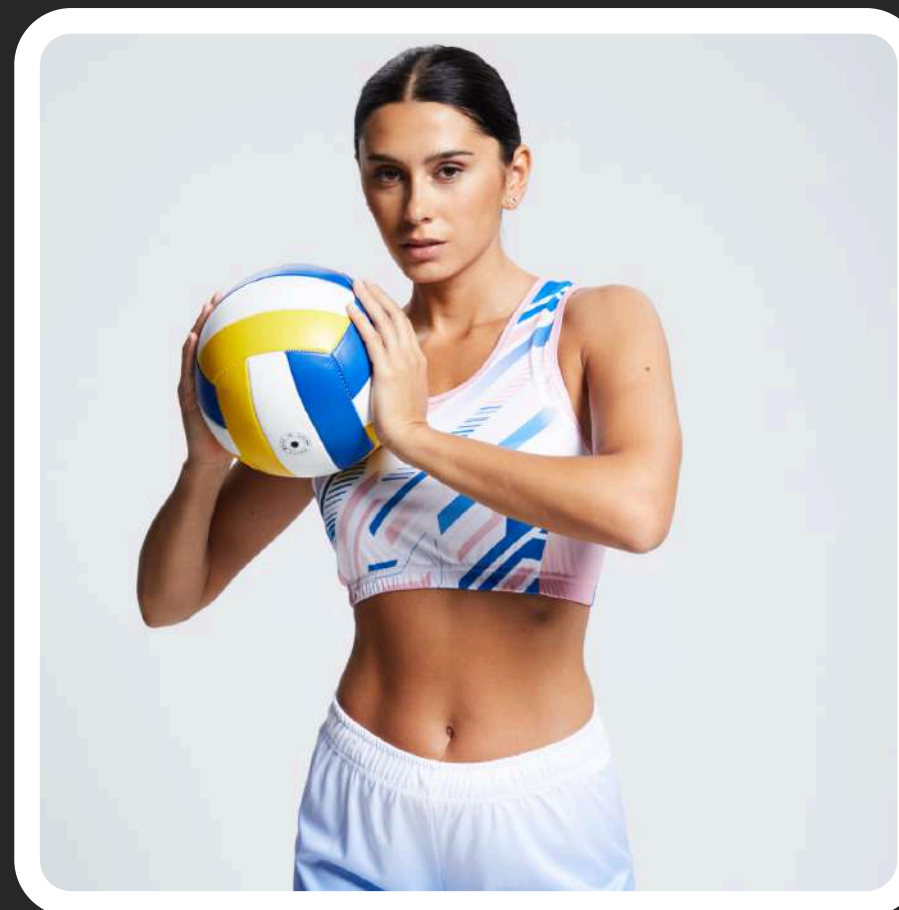

**ПЛЯЖНЫЙ
ВОЛЕЙБОЛ**

ЖЕНСКАЯ ФОРМА

ИГРОВАЯ И ТРЕНИРОВОЧНАЯ

ФУТБОЛКА

ГОРЛОВИНА V-ОБРАЗ.
(МОДЕЛЬ 092)

ДРУГОЙ ВАРИАНТ:
ГОРЛОВИНА КРУГЛАЯ
(МОДЕЛЬ 091)

ШОРТЫ

ОБЛЕГАЮЩИЕ
(МОДЕЛЬ 090)



Майка/футболка+Шорты прямые/облегающие

Отшиваем форму для спортивных клубов, профессиональных и любительских команд.

Тренировочная и игровая форма.

Майка облегающего силуэта: два выреза горловины на выбор.

Футболка прямого силуэта: два выреза горловины на выбор.

Шорты прямого силуэта с карманами и без.

Шорты облегающего силуэта.

ТКАНИ:

- Прима Cool & Dry 135 гр./кв.м.
- Прима Микрофибра 135 гр./кв.м.
- Ложная сетка 135 гр./кв.м.
- Ложная сетка 160 гр./кв.м.

 ИЗНОСОСТОЙКИЕ
ТКАНИ

 УДОБНЫЕ ЛЕКАЛА

 ШИРОКИЙ РАЗМЕРНЫЙ
РЯД

 ЯРКИЕ ЦВЕТА

МАЙКА

ГОРЛОВИНА КРУГЛАЯ
(МОДЕЛЬ 132)

ДРУГОЙ ВАРИАНТ:
ГОРЛОВИНА V-ОБРАЗ.
(МОДЕЛЬ 104)

ШОРТЫ

ПРЯМОГО СИЛУЭТА
БЕЗ КАРМАНОВ
(МОДЕЛЬ 149)

ДРУГОЙ ВАРИАНТ:
ПРЯМОГО СИЛУЭТА
С КАРМАНАМИ
(МОДЕЛЬ 150)



ЖЕНСКАЯ ФОРМА ПЛЯЖНЫЙ ВОЛЕЙБОЛ

МАЙКА

ГОРЛОВИНА КРУГЛАЯ
(МОДЕЛЬ 315)

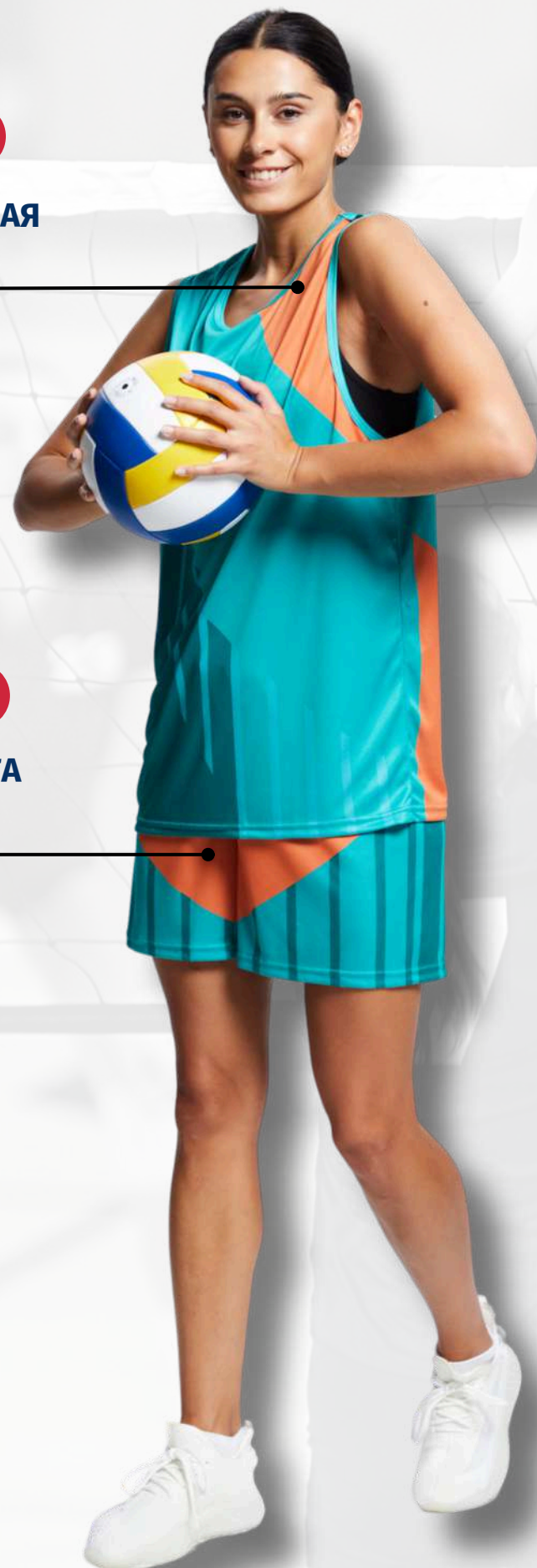

ШОРТЫ

ПРЯМОГО СИЛУЭТА
(МОДЕЛЬ 149)

ТОП

ГОРЛОВИНА КРУГЛАЯ
(МОДЕЛЬ 171)



ШОРТЫ

ОБЛЕГАЮЩИЕ
(МОДЕЛЬ 090)

Майка/топ+Шорты прямые/облегающие

Отшиваем форму для спортивных клубов, профессиональных и любительских команд.

Форма для пляжного волейбола.

Майка свободного силуэта с круглой горловиной, пройма и горловина окантованы обтачкой из основного материала.

Топ женский волейбольный, с боковыми рельефами, круглый вырез горловины, пройма и горловина обработаны окантовкой.

Шорты прямого силуэта без карманов.

Шорты облегающего силуэта.

ТКАНИ:

- Прима микрофибра 135 г./кв.м.
- Прима Cool & Dry 135 гр./кв.м.

 **ИЗНОСОСТОЙКИЕ
ТКАНИ**

 **ШИРОКИЙ РАЗМЕРНЫЙ
РЯД**

 **УДОБНЫЕ ЛЕКАЛА**

 **ЯРКИЕ ЦВЕТА**

МУЖСКАЯ ФОРМА

ИГРОВАЯ И ТРЕНИРОВОЧНАЯ

ФУТБОЛКА

ГОРЛОВИНА V-ОБРАЗ.
(МОДЕЛЬ 092)

ДРУГОЙ ВАРИАНТ:
ГОРЛОВИНА КРУГЛАЯ
(МОДЕЛЬ 091)

ШОРТЫ

БЕЗ КАРМАНОВ
(МОДЕЛЬ 149)

МАЙКА

ГОРЛОВИНА КРУГЛАЯ
(МОДЕЛЬ 132)

ДРУГОЙ ВАРИАНТ:
ГОРЛОВИНА V-ОБРАЗ.
(МОДЕЛЬ 090)

ШОРТЫ

С КАРМАНАМИ
(МОДЕЛЬ 150)

Майка/футболка+Шорты

Отшиваем форму для спортивных клубов, профессиональных и любительских команд.

Тренировочная и игровая форма.

Майка прямого силуэта: два выреза горловины на выбор.

Футболка прямого силуэта: два выреза горловины на выбор.

Шорты прямого силуэта с карманами и без.

ТКАНИ:

- Прима Cool & Dry 135 гр./кв.м.
- Прима Микрофибра 135 гр./кв.м.
- Ложная сетка 135 гр./кв.м.
- Ложная сетка 160 гр./кв.м.

 **ИЗНОСОСТОЙКИЕ
ТКАНИ**

 **УДОБНЫЕ ЛЕКАЛА**

 **ШИРОКИЙ РАЗМЕРНЫЙ
РЯД**

 **ЯРКИЕ ЦВЕТА**

МУЖСКАЯ ФОРМА

ПЛЯЖНЫЙ ВОЛЕЙБОЛ

МАЙКА

ГОРЛОВИНА КРУГЛАЯ.
(МОДЕЛЬ 315)



Майка+Шорты

Отшиваем форму для спортивных клубов, профессиональных и любительских команд.

Форма для пляжного волейбола.

Майка с круглым вырезом горловины, проймы и горловина окантованы обтачкой из основного материала.

Шорты мужские волейбольные, прямого силуэта, внутри пояса плоский шнур, без карманов.

ТКАНИ:

- Прима микрофибра 135 г./кв.м.
- Прима Cool & Dry 135 гр./кв.м.

 **ИЗНОСОСТОЙКИЕ
ТКАНИ**

 **УДОБНЫЕ ЛЕКАЛА**

 **ШИРОКИЙ РАЗМЕРНЫЙ
РЯД**

 **ЯРКИЕ ЦВЕТА**

ШОРТЫ

БЕЗ КАРМАНОВ
(МОДЕЛЬ 149)



ДЕТСКАЯ ФОРМА

Футболка+шорты

ФУТБОЛКА

ГОРЛОВИНА КРУГЛАЯ
(МОДЕЛЬ 091)



ШОРТЫ

БЕЗ КАРМАНОВ
(МОДЕЛЬ 149)

Отшиваем форму для спортивных клубов, профессиональных и любительских команд.

Тренировочная и игровая форма. Футболка прямого силуэта: два выреза горловины на выбор.

Шорты прямого силуэта с карманами и без.

ТКАНИ:

- Прима Cool & Dry 135 гр./кв.м.
- Прима Микрофибра 135 гр./кв.м.
- Ложная сетка 135 гр./кв.м.
- Ложная сетка 160 гр./кв.м.

 **ИЗНОСОСТОЙКИЕ
ТКАНИ**

 **УДОБНЫЕ ЛЕКАЛА**

 **ШИРОКИЙ РАЗМЕРНЫЙ
РЯД**

 **ЯРКИЕ ЦВЕТА**

ФУТБОЛКА

ГОРЛОВИНА V-ОБРАЗ.
(МОДЕЛЬ 092)



ШОРТЫ

С КАРМАНАМИ
(МОДЕЛЬ 150)

РАЗМЕРНАЯ ТАБЛИЦА. ВОЛЕЙБОЛ.

МУЖЧИНЫ

размер	рост	обхват груди	обхват талии	обхват бёдер
42(2XS)	161-167	82-86	72-76	85-89
44(XS)	167-173	86-90	76-80	89-93
46(S)	173-179	90-94	80-84	93-97
48(M)	173-179	94-98	84-88	96-100
50(L)	179-185	98-102	88-92	100-104
52(XL)	179-185	102-106	92-96	104-108
54(2XL)	185-191	106-110	96-100	108-112
56(3XL)	185-191	110-114	100-104	111-115
58(4XL)	191-197	114-118	104-108	115-119
60(5XL)	191-197	118-122	108-112	118-122
62(6XL)	191-197	122-126	112-118	122-126

ЖЕНЩИНЫ

размер	рост	обхват груди	обхват талии	обхват бёдер
42(XS)w	161-167	82-86	62-66	88-92
44(S)w	167-173	86-90	66-70	92-96
46(M)w	167-173	90-94	70-74	96-100
48(L)w	167-173	94-98	74-78	100-104
50(XL)w	173-179	98-102	78-82	104-108
52(2XL)w	173-179	102-106	82-86	108-112
54(3XL)w	179-185	106-110	86-90	112-116
56(4XL)w	179-185	110-114	90-94	116-120
58(5XL)w	185-191	114-118	94-98	120-124
60(6XL)w	185-191	118-122	98-102	124-128
62(7XL)w	185-191	122-126	102-106	128-132

ДЕТИ

размер	рост	обхват груди	обхват талии	обхват бёдер
30(122)	119-125	58-62	53-55	65-69
32(128)	125-131	62-66	55-58	69-73
32(134)	131-137	62-66	55-58	69-73
34(140)	137-143	66-70	58-62	73-77
36(146)	143-149	70-74	62-65	77-80
38(152)	149-155	74-78	62-65	80-83
40(158)	155-161	78-82	65-68	83-86



БАСКЕТБОЛЬНАЯ ФОРМА



БАСКЕТБОЛЬНАЯ ФОРМА С ВАШИМ ПРИНТОМ



ЖЕНСКАЯ ФОРМА



МУЖСКАЯ ФОРМА



ДЕТСКАЯ ФОРМА



РЕВЕРСИВНАЯ ФОРМА



ТКАНИ. БАСКЕТБОЛЬНАЯ ФОРМА



**ТРИКОТАЖНОЕ ПОЛОТНО
(ХОККЕЙНАЯ СЕТКА 120 ГР./КВ.М.)**



**ТРИКОТАЖНОЕ ПОЛОТНО
(ЛОЖНАЯ СЕТКА 135 ГР./КВ.М.)**

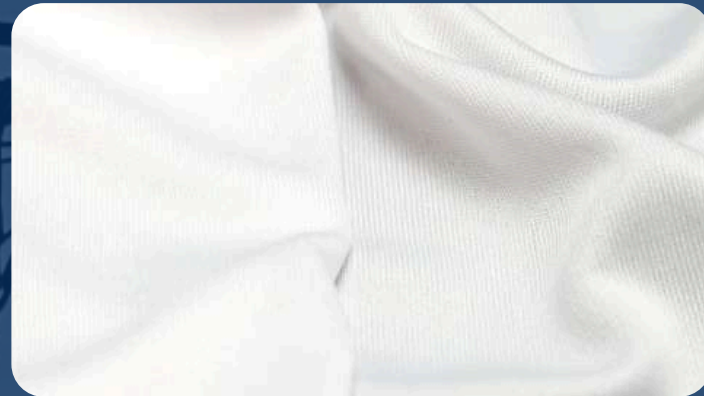

**ТРИКОТАЖНОЕ ПОЛОТНО
(ПРИМА МИКРОФИБРА 135 ГР./КВ.М.)**

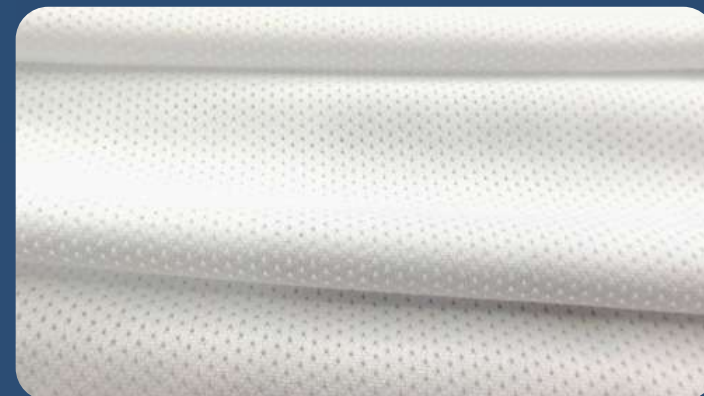

**ТРИКОТАЖНОЕ ПОЛОТНО
(СЕТКА ОЛИМП 120 ГР./КВ.М.)**

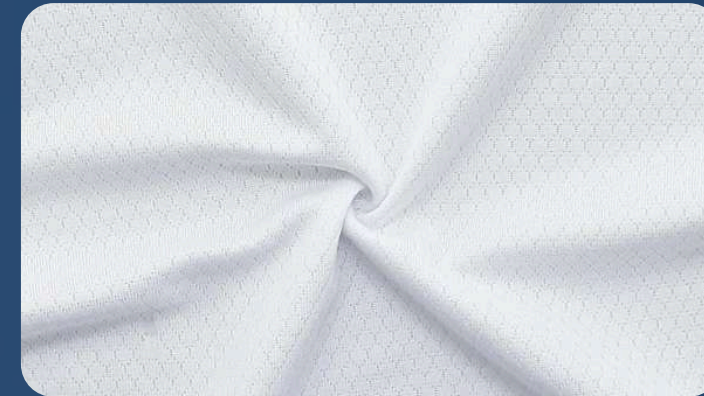

**ТРИКОТАЖНОЕ ПОЛОТНО
(БАКЛАВА ЭКСКЛЮЗИВ 140 ГР./КВ.М.)**



**ТРИКОТАЖНОЕ ПОЛОТНО
(ПРИМА МИКРОФИБРА КУЛ-ДРАЙ
135 ГР./КВ.М.)**

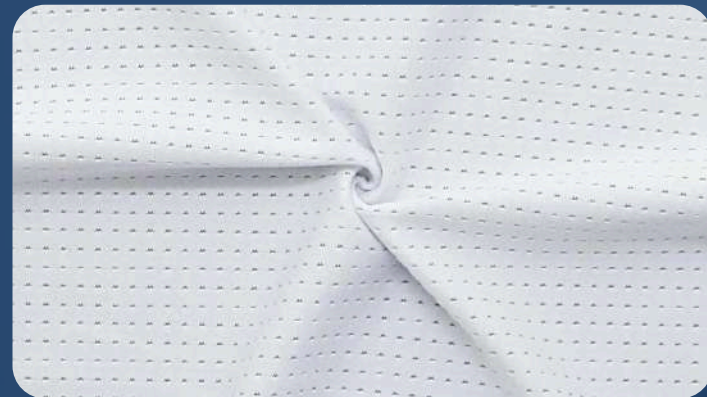

**ТРИКОТАЖНОЕ ПОЛОТНО
(СКВАЙР ГРИД СПАНДЕКС 160 ГР./КВ.М.)**

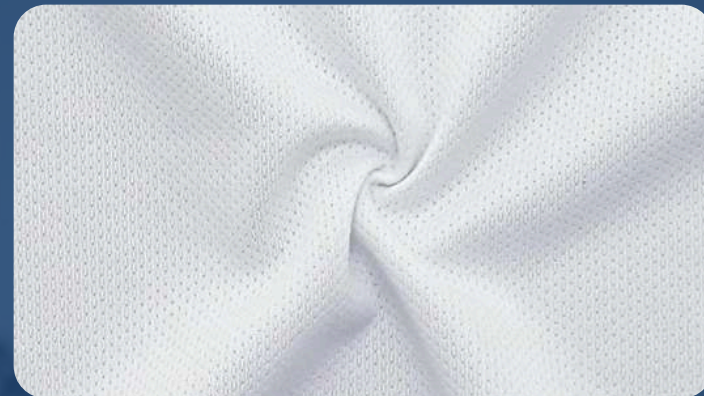

**ТРИКОТАЖНОЕ ПОЛОТНО
(КАППА ПАРИЖ ДТ 135 ГР./КВ.М.)**



**ТРИКОТАЖНОЕ ПОЛОТНО
(НИКА 135 ГР./КВ.М.)**



**ТРИКОТАЖНОЕ ПОЛОТНО
(КАППА ОЛИМП ЛЮКС 140ГР/КВ.М.)**

ЖЕНСКАЯ ФОРМА

Майка+шорты

Отшиваем форму для спортивных клубов, профессиональных и любительских команд. Тренировочная и игровая форма прямого силуэта. Два выреза горловины на выбор. Шорты без карманов.

ТКАНИ:

- ХОККЕЙНАЯ СЕТКА 120 Г./КВ.М
- ЛОЖНАЯ СЕТКА 135 Г./КВ.М
- ЛОЖНАЯ СЕТКА 160 ГР./КВ.М.
- ПРИМА МИКРОФИБРА 135 Г./КВ.М
- ПРИМА COOL & DRY 135 ГР./КВ.М.
- СЕТКА ОЛИМП 120 Г./КВ.М
- SQUARE GRID СПАНДЕКС 160 ГР./КВ.М.
- НИКА 135 ГР./КВ.М.

 **ИЗНОСОСТОЙКИЕ
ТКАНИ**

 **ШИРОКИЙ РАЗМЕРНЫЙ
РЯД**

 **УДОБНЫЕ ЛЕКАЛА**

 **ЯРКИЕ ЦВЕТА**

МАЙКА

ГОРЛОВИНА КРУГЛАЯ
(МОДЕЛЬ 024)



ШОРТЫ

БЕЗ КАРМАНОВ
(МОДЕЛЬ 020)

МАЙКА

ГОРЛОВИНА V-ОБРАЗ.
(МОДЕЛЬ 020)



ШОРТЫ

БЕЗ КАРМАНОВ
(МОДЕЛЬ 020)

МУЖСКАЯ ФОРМА

Майка+шорты

Отшиваем форму для спортивных клубов, профессиональных и любительских команд.

Тренировочная и игровая форма прямого силуэта. Два выреза горловины на выбор. Шорты без карманов.

ТКАНИ:

- ХОККЕЙНАЯ СЕТКА 120 Г./КВ.М
- ЛОЖНАЯ СЕТКА 135 Г./КВ.М
- ЛОЖНАЯ СЕТКА 160 ГР./КВ.М.
- ПРИМА МИКРОФИБРА 135 Г./КВ.М
- ПРИМА COOL & DRY 135 ГР./КВ.М.
- СЕТКА ОЛИМП 120 Г./КВ.М
- SQUARE GRID СПАНДЕКС 160 ГР./КВ.М.
- НИКА 135 ГР./КВ.М.

 **ИЗНОСОСТОЙКИЕ
ТКАНИ**

 **ШИРОКИЙ РАЗМЕРНЫЙ
РЯД**

 **УДОБНЫЕ ЛЕКАЛА**

 **ЯРКИЕ ЦВЕТА**

МАЙКА

ГОРЛОВИНА V-ОБРАЗ.
(МОДЕЛЬ 020)

МАЙКА

ГОРЛОВИНА КРУГЛАЯ
(МОДЕЛЬ 024)

ШОРТЫ

БЕЗ КАРМАНОВ
(МОДЕЛЬ 020)

ШОРТЫ

БЕЗ КАРМАНОВ
(МОДЕЛЬ 020)

ДЕТСКАЯ ФОРМА

Майка+шорты

МАЙКА

ГОРЛОВИНА V-ОБРАЗ.
(МОДЕЛЬ 020)



ШОРТЫ

БЕЗ КАРМАНОВ
(МОДЕЛЬ 020)

МАЙКА

ГОРЛОВИНА КРУГЛАЯ
(МОДЕЛЬ 024)



ШОРТЫ

БЕЗ КАРМАНОВ
(МОДЕЛЬ 020)

Отшиваем форму для спортивных клубов, профессиональных и любительских команд.

Тренировочная и игровая форма прямого силуэта. Два выреза горловины на выбор. Шорты без карманов.

ТКАНИ:

- ХОККЕЙНАЯ СЕТКА 120 Г./КВ.М
- ЛОЖНАЯ СЕТКА 135 Г./КВ.М
- ЛОЖНАЯ СЕТКА 160 ГР./КВ.М.
- ПРИМА МИКРОФИБРА 135 Г./КВ.М
- ПРИМА COOL & DRY 135 ГР./КВ.М.
- СЕТКА ОЛИМП 120 Г./КВ.М
- SQUARE GRID СПАНДЕКС 160 ГР./КВ.М.
- НИКА 135 ГР./КВ.М.



ИЗНОСОСТОЙКИЕ
ТКАНИ



ШИРОКИЙ РАЗМЕРНЫЙ
РЯД



УДОБНЫЕ ЛЕКАЛА



ЯРКИЕ ЦВЕТА

ЛИЦО



ОБОРОТ

РЕВЕРСИВНАЯ ФОРМА (ДВУСТОРОННЯЯ)

МОДЕЛЬ 021

ЛИЦО



ОБОРОТ

Майка+шорты

Отшиваем **двустороннюю форму**.
Игровой и тренировочный комплект 2 в 1.

Тренировочная и игровая форма прямого силуэта.
Майка с V-образной горловиной
Шорты без карманов.

ТКАНИ:

- Хоккейная сетка 120 г./кв.м.
- Ложная сетка 135 г./кв.м.
- Прима микрофибра 135 г./кв.м.
- Олимп 120 г./кв. м.



ИЗНОСОСТОЙКИЕ
ТКАНИ



ШИРОКИЙ РАЗМЕРНЫЙ
РЯД



УДОБНЫЕ ЛЕКАЛА



ЯРКИЕ ЦВЕТА



РАЗМЕРНАЯ ТАБЛИЦА.

МУЖЧИНЫ

размер	рост	обхват груди	обхват талии	обхват бёдер
42(2XS)	161-167	82-86	72-76	85-89
44(XS)	167-173	86-90	76-80	89-93
46(S)	173-179	90-94	80-84	93-97
48(M)	179-185	94-98	84-88	96-100
50(L)	185-191	98-102	88-92	100-104
52(XL)	185-191	102-106	92-96	104-108
54(2XL)	191-197	106-110	96-100	108-112
56(3XL)	191-197	110-114	100-104	111-115
58(4XL)	191-197	114-118	104-108	115-119
60(5XL)	197-203	118-122	108-112	118-122
62(6XL)	197-203	122-126	112-116	122-126

ЖЕНЩИНЫ

размер	рост	обхват груди	обхват талии	обхват бёдер
42(XS)w	161-167	82-86	62-66	88-92
44(S)w	161-167	86-90	66-70	92-96
46(M)w	161-167	90-94	70-74	96-100
48(L)w	167-173	94-98	74-78	100-104
50(XL)w	167-173	98-102	78-82	104-108
52(2XL)w	167-173	102-106	82-86	108-112
54(3XL)w	173-179	106-110	86-90	112-116
56(4XL)w	173-179	110-114	90-90	116-120
58(5XL)w	173-179	114-118	94-98	120-124
60(6XL)w	179-185	118-122	98-102	124-128
62(7XL)w	179-185	122-126	102-106	128-132

ДЕТИ

размер	рост	обхват груди	обхват талии	обхват бёдер
30(122)	119-125	58-62	53-55	65-69
32(128)	125-131	62-66	55-58	69-73
32(134)	131-137	62-66	55-58	69-73
34(140)	137-143	66-70	58-62	73-77
36(146)	143-149	70-74	62-65	77-80
38(152)	149-155	74-78	62-65	80-83
40(158)	155-161	78-82	65-68	83-86



БЕГОВАЯ ФОРМА

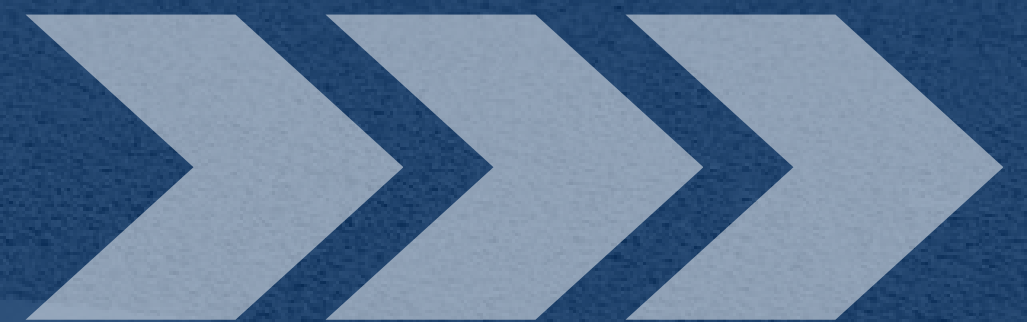

ОДЕЖДА ДЛЯ БЕГА С ВАШИМ ПРИНТОМ

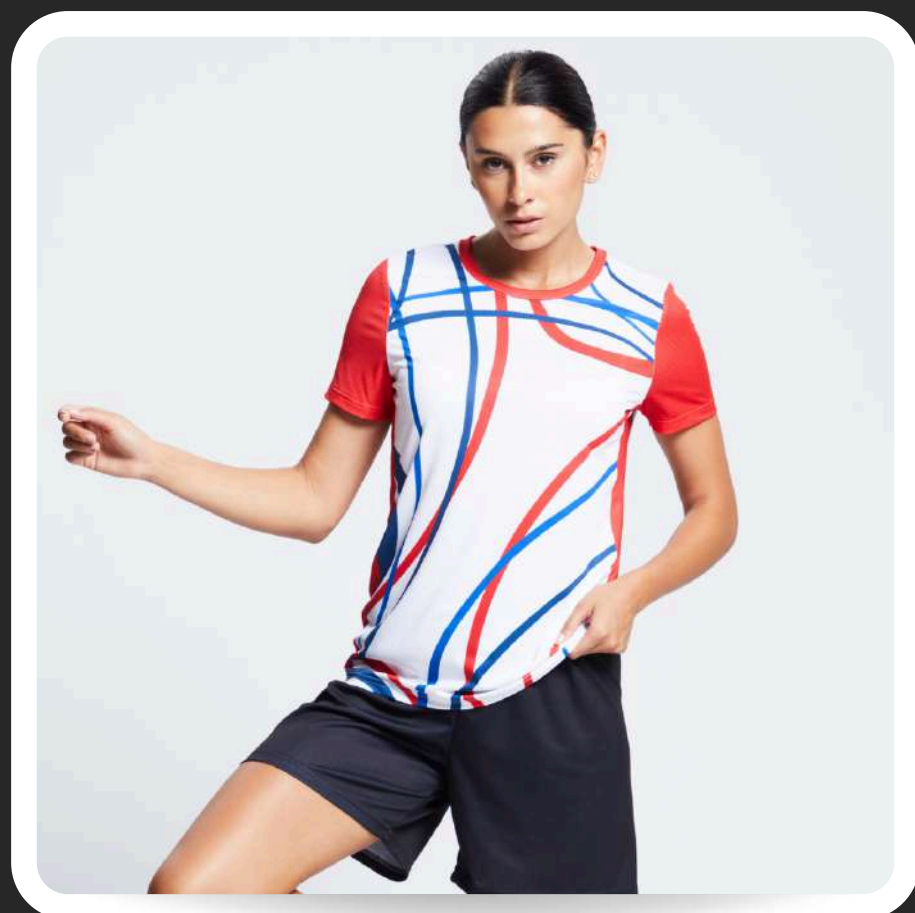

ФУТБОЛКИ



МАЙКИ



ЛОНГСЛИВЫ



ТКАНИ. БЕГОВАЯ ФОРМА



Трикотажное полотно
(Ложная сетка 135 гр./кв.м.)



Трикотажное полотно
(Сквайр Грид Спандекс 160 гр./кв.м.)



Трикотажное полотно
(Каппа Олимп люкс 140гр/кв.м.)

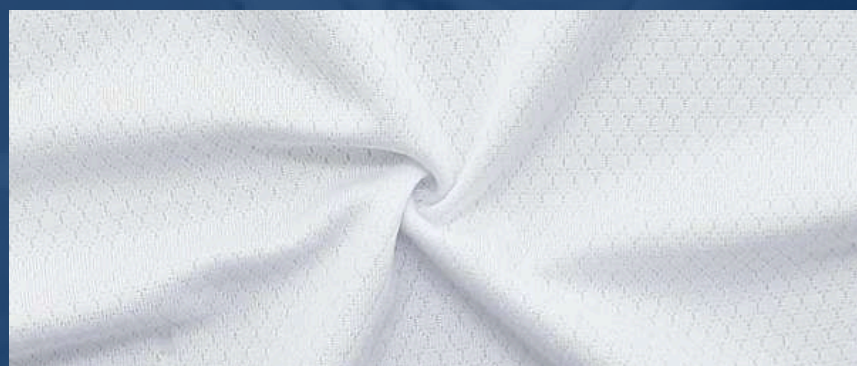

Трикотажное полотно
(Баклава Эксклюзив 140 гр./кв.м)



Трикотажное полотно
(Прима Микрофибра кул-драй
135 гр./кв.м.)



Трикотажное полотно
(Прима микрофибра 135 гр./кв.м.)

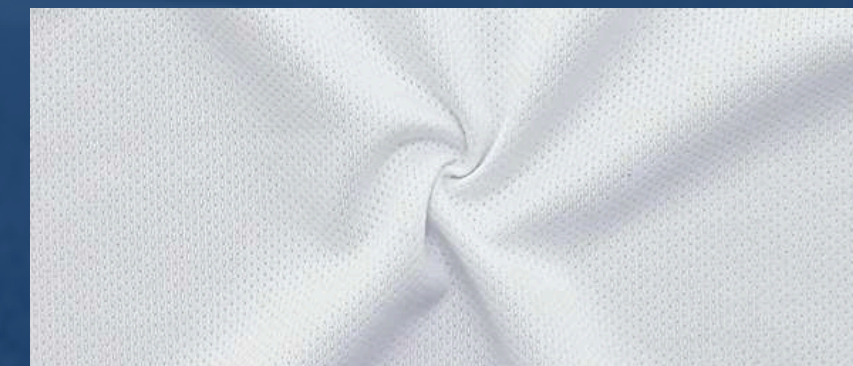

Трикотажное полотно
(Каппа Париж ДТ 135 гр./кв.м.)



Трикотажное полотно
(Сетка паук 115 гр./кв.м.)



Трикотажное полотно
(Сетка Паук Т2 Стрейч 125 гр./кв.м.)



Трикотажное полотно
(Ника 135 гр./кв.м.)

МАЙКИ ДЛЯ БЕГА

АРТ. ВС_68_351

Отшиваем форму для спортивных клубов, профессиональных и любительских команд.

Майка для бега облегающего силуэта, с лёгким заужением на талии, круглый вырез горловины.

РАЗМЕРЫ:

Мужские 44(XS)-60(5XL)

Женские 42(XS)-58(5XL)

ТКАНИ:

- Square Grid Спандекс 160 гр./кв.м.
- Сетка Паук 125 гр./кв.м.
- Сетка Паук Т2 Стрейч 125 гр./кв.м.
- Ложная сетка 135 гр./кв.м.



ИЗНОСОСТОЙКИЕ
ТКАНИ



ШИРОКИЙ РАЗМЕРНЫЙ
РЯД



УДОБНЫЕ ЛЕКАЛА



ЯРКИЕ ЦВЕТА



ФУТБОЛКИ ДЛЯ БЕГА

АРТ. ВС_57_404

Отшиваем форму для спортивных клубов, профессиональных и любительских команд.

Футболка для бега приталенного облегающего силуэта, горловина круглая, рукав короткий, втачной.

РАЗМЕРЫ:

Мужские 44(XS)-60(5XL)

Женские 42(XS)-58(5XL)

ТКАНИ:

- Square Grid Спандекс 160 гр./кв.м.
- Сетка Паук 125 гр./кв.м.
- Сетка Паук Т2 Стрейч 125 гр./кв.м.
- Ложная сетка 135 гр./кв.м.
- Прима Микрофибра Cool & Dry 135 гр./кв.м.



**ИЗНОСОСТОЙКИЕ
ТКАНИ**



**ШИРОКИЙ РАЗМЕРНЫЙ
РЯД**



УДОБНЫЕ ЛЕКАЛА



ЯРКИЕ ЦВЕТА



ЛОНГСЛИВЫ ДЛЯ БЕГА

АРТ. ВС_58_403

Отшиваем форму для спортивных клубов, профессиональных и любительских команд.

Лонгслив для бега приталенного облегающего силуэта, горловина круглая, рукав длинный, втачной.

РАЗМЕРЫ:

Мужские 44(XS)-60(5XL)

Женские 42(XS)-58(5XL)

ТКАНИ:

- Square Grid Спандекс 160 гр./кв.м.
- Сетка Паук 125 гр./кв.м.
- Сетка Паук Т2 Стрейч 125 гр./кв.м.
- Ложная сетка 135 гр./кв.м.



ИЗНОСОСТОЙКИЕ
ТКАНИ



ШИРОКИЙ РАЗМЕРНЫЙ
РЯД



УДОБНЫЕ ЛЕКАЛА



ЯРКИЕ ЦВЕТА



РАЗМЕРНАЯ ТАБЛИЦА.

МУЖЧИНЫ				
размер	рост	обхват груди	обхват талии	обхват бёдер
42(2XS)	161-167	82-86	72-76	85-89
44(XS)	167-173	86-90	76-80	89-93
46(S)	173-179	90-94	80-84	93-97
48(M)	173-179	94-98	84-88	96-100
50(L)	179-185	98-102	88-92	100-104
52(XL)	179-185	102-106	92-96	104-108
54(2XL)	185-191	106-110	96-100	108-112
56(3XL)	185-191	110-114	100-104	111-115
58(4XL)	191-197	114-118	104-108	115-119
60(5XL)	191-197	118-122	108-112	118-122
62(6XL)	191-197	122-126	112-118	122-126

ЖЕНЩИНЫ				
размер	рост	обхват груди	обхват талии	обхват бёдер
42(XS)w	161-167	82-86	62-66	88-92
44(S)w	167-173	86-90	66-70	92-96
46(M)w	167-173	90-94	70-74	96-100
48(L)w	167-173	94-98	74-78	100-104
50(XL)w	173-179	98-102	78-82	104-108
52(2XL)w	173-179	102-106	82-86	108-112
54(3XL)w	179-185	106-110	86-90	112-116
56(4XL)w	179-185	110-114	90-94	116-120
58(5XL)w	185-191	114-118	94-98	120-124
60(6XL)w	185-191	118-122	98-102	124-128
62(7XL)w	185-191	122-126	102-106	128-132

ДЕТИ				
размер	рост	обхват груди	обхват талии	обхват бёдер
30(122)	119-125	58-62	53-55	65-69
32(128)	125-131	62-66	55-58	69-73
32(134)	131-137	62-66	55-58	69-73
34(140)	137-143	66-70	58-62	73-77
36(146)	143-149	70-74	62-65	77-80
38(152)	149-155	74-78	62-65	80-83
40(158)	155-161	78-82	65-68	83-86



РУСФЛАГ

**ММА
ФОРМА**

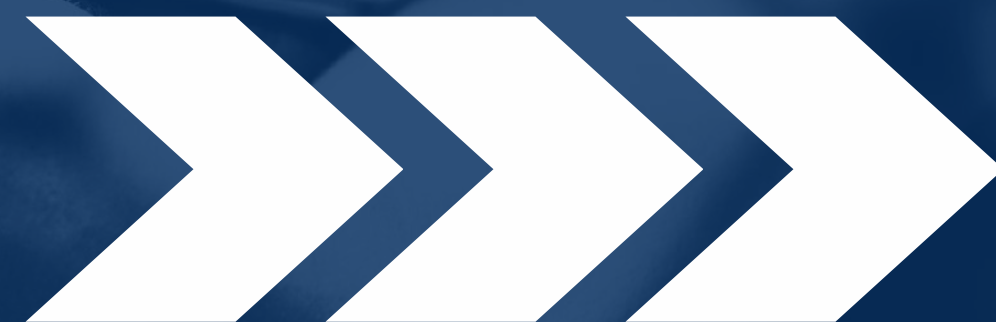



ТКАНИ. ММА ФОРМА

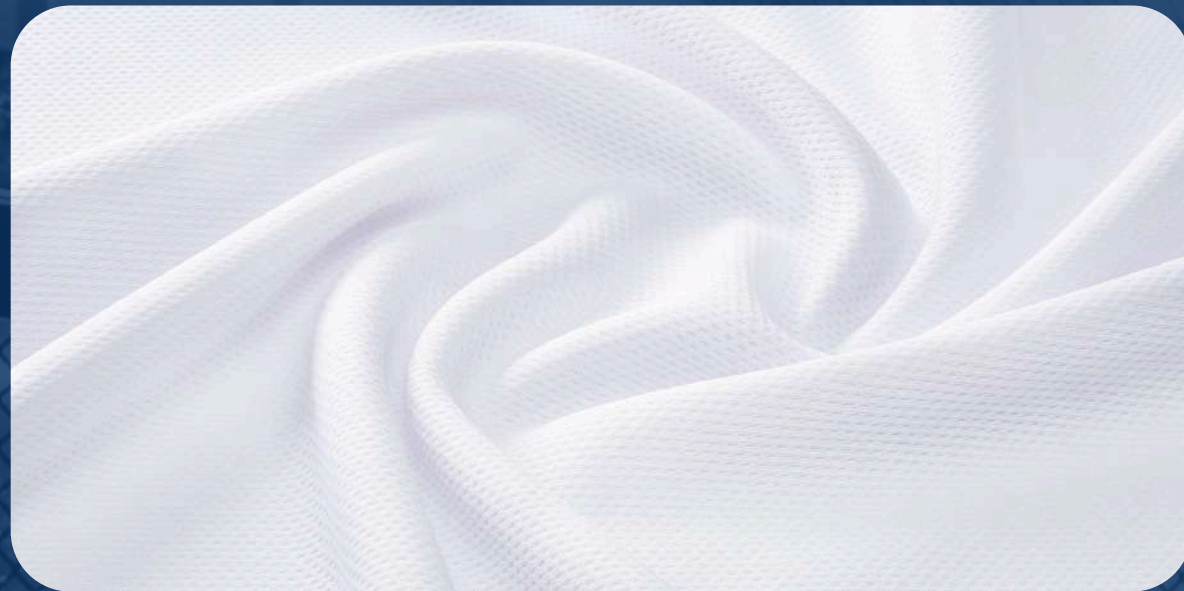

ЛОЖНАЯ СЕТКА
135 Г./КВ.М

**ИМЕЕТ ЯЧЕИСТУЮ СТРУКТУРУ, ПРИЯТНУЮ
К ТелУ ПОВЕРХНОСТЬ.**

**ЭЛАСТИЧНОСТЬ ТКАНИ
НЕ СКОВЫВАЕТ ДВИЖЕНИЯ,
НЕ ИЗНАШИВАЕТСЯ.**

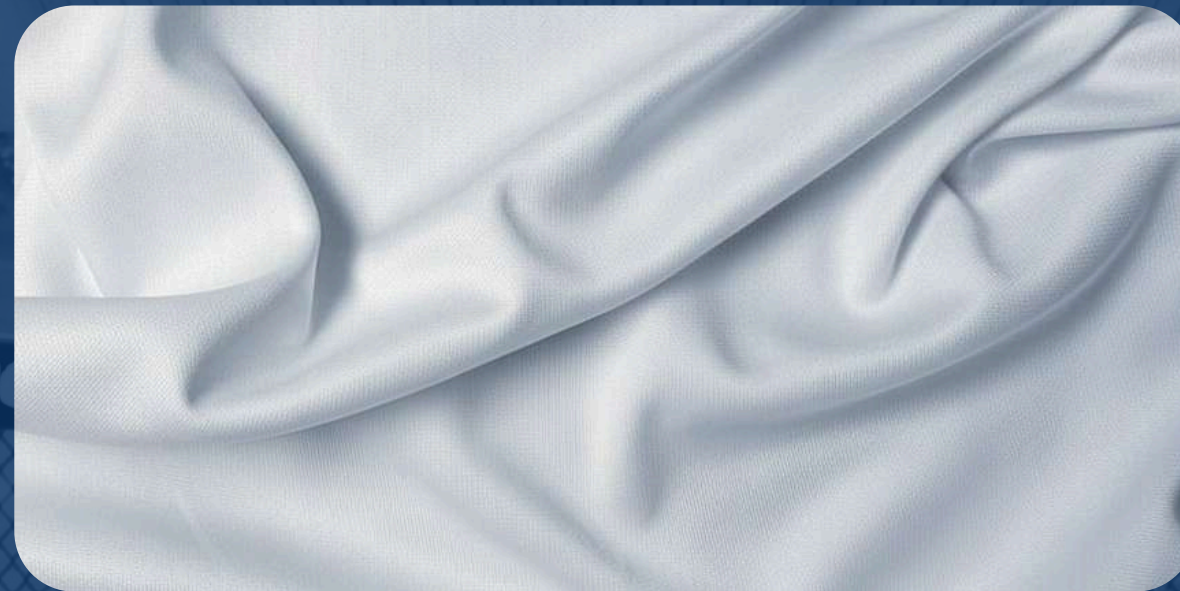

ПРИМА МИКРОФИБРА
135 ГР./КВ.М.

**МАТЕРИАЛ ГЛАДКИЙ, МЯГКИЙ, ПРИЯТНЫЙ
НА ОЩУПЬ**

**ТОНКОЕ И ЛЕГКОЕ ТРИКОТАЖНОЕ
ПОЛОТНО ИЗ ПОЛИЭФИРА НИЗКОЙ
ПЛОТНОСТИ.**

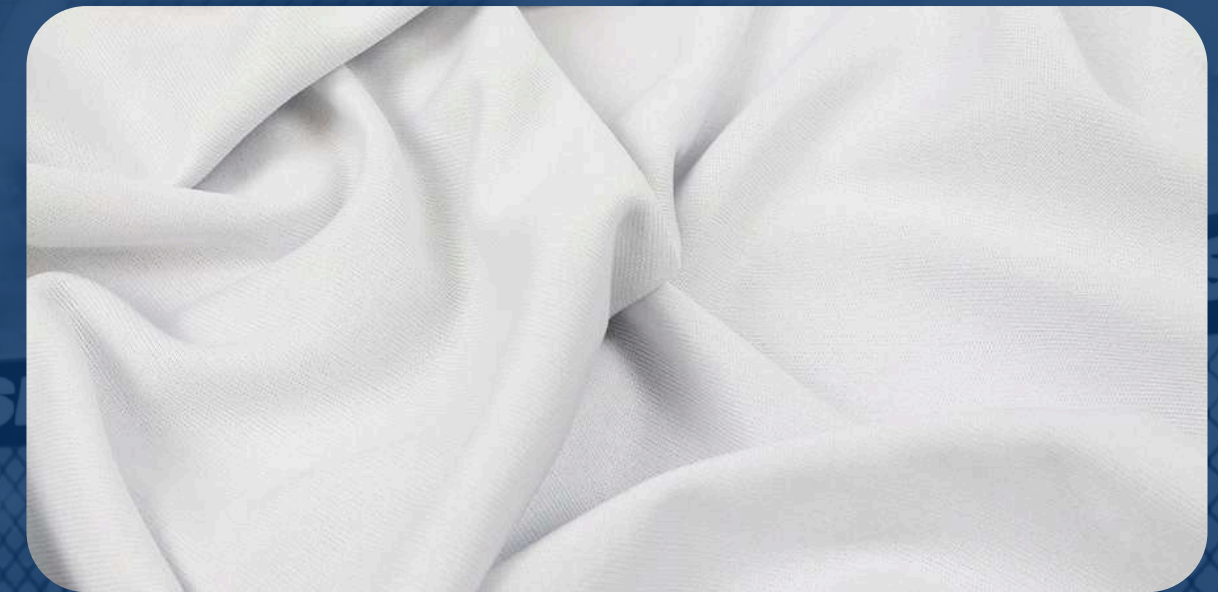

ПРИМА COOL & DRY
135 ГР./КВ.М.

ЭФФЕКТ НАТУРАЛЬНОГО ПОЛОТНА

**ИННОВАЦИОННОЕ ТРИКОТАЖНОЕ
ПОЛОТНО ИЗ НИТИ БЫСТРООТВОДЯЩЕЙ
ВЛАГУ.**

ММА ФОРМА МУЖСКАЯ

Футболка+шорты

Отшиваем ММА форму для спортивных клубов, профессиональных и любительских команд.

Футболка мужская прямого силуэта, круглый вырез горловины, рукав короткий, втачной.

Шорты прямого силуэта, внутри пояса плоский шнур, спереди декоративная накладка на пояс.

ТКАНИ:

- Ложная сетка 135 г./кв.м.
- Прима микрофибра 135 гр./кв.м.
- Прима Микрофибра Cool & Dry 135 гр./кв.м.

 ИЗНОСОСТОЙКИЕ
ТКАНИ

 ШИРОКИЙ РАЗМЕРНЫЙ
РЯД

 УДОБНЫЕ ЛЕКАЛА

 ЯРКИЕ ЦВЕТА

ФУТБОЛКА

ГОРЛОВИНА КРУГЛАЯ
(МОДЕЛЬ 049)



ШОРТЫ

БЕЗ КАРМАНОВ
(МОДЕЛЬ 294)

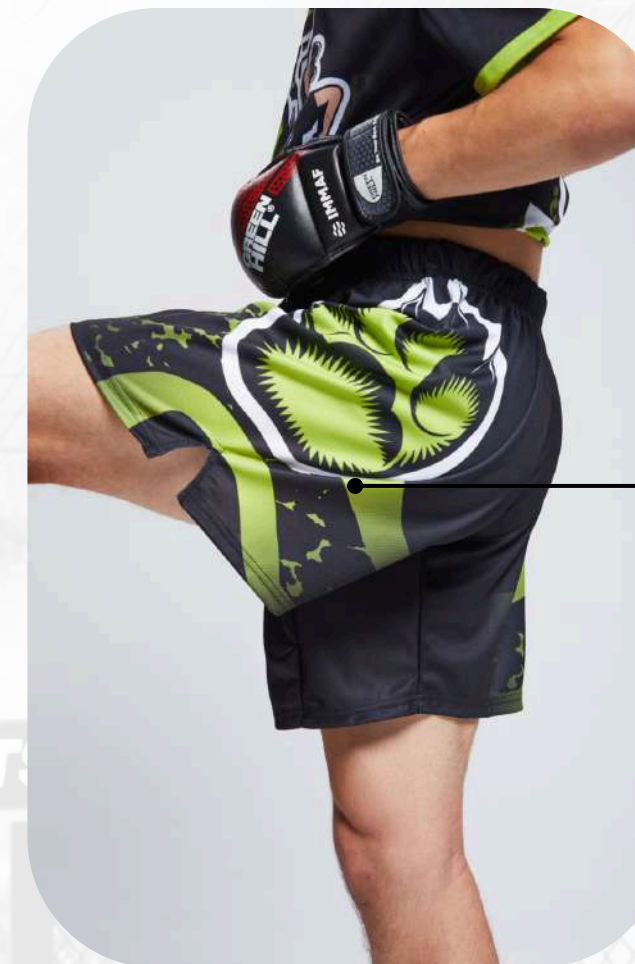

БОКОВОЙ РАЗРЕЗ
ДЛЯ КОМФОРТА
ДВИЖЕНИЙ



ДЕКОРАТИВНАЯ
НАКЛАДКА НА ПОЯС

ММА ФОРМА ДЕТСКАЯ

Футболка+шорты

Отшиваем ММА форму для спортивных клубов, профессиональных и любительских команд.

Футболка детская прямого силуэта, круглый вырез горловины, рукав короткий, втачной.

Шорты прямого силуэта, внутри пояса плоский шнур, спереди декоративная накладка на пояс.

ТКАНИ:

- Ложная сетка 135 г./кв.м.
- Прима микрофибра 135 гр./кв.м.
- Прима Микрофибра Cool & Dry 135 гр./кв.м.

 ИЗНОСОСТОЙКИЕ
ТКАНИ

 ШИРОКИЙ РАЗМЕРНЫЙ
РЯД

 УДОБНЫЕ ЛЕКАЛА

 ЯРКИЕ ЦВЕТА

ФУТБОЛКА

ГОРЛОВИНА КРУГЛАЯ
(МОДЕЛЬ 049)

ШОРТЫ

БЕЗ КАРМАНОВ
(МОДЕЛЬ 294)

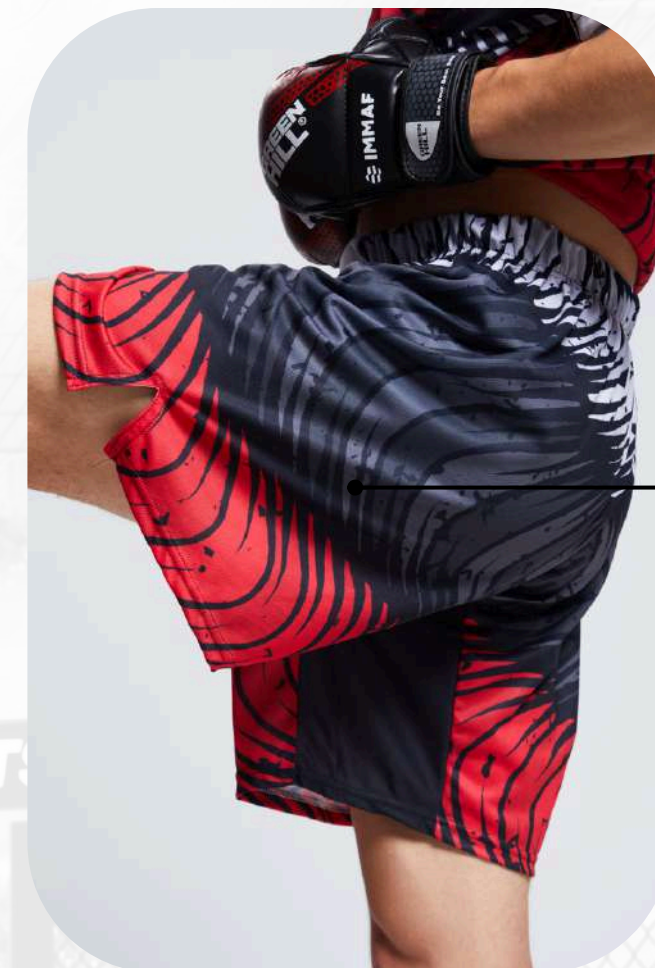

БОКОВОЙ РАЗРЕЗ
ДЛЯ КОМФОРТА
ДВИЖЕНИЙ



ДЕКОРАТИВНАЯ
НАКЛАДКА НА ПОЯС

РАЗМЕРНАЯ ТАБЛИЦА. ММА.

МУЖЧИНЫ

обозначение на этикетке RU(букв)	рост, см	обхват груди, см	обхват талии, см
42(2XS)	161-167	82-86	72-76
44(XS)	167-173	86-90	76-80
46(S)	173-179	90-94	80-84
48(M)	173-179	94-98	84-88
50(L)	179-185	98-102	88-92
52(XL)	179-185	102-106	92-96
54(2XL)	185-191	106-110	96-100
56(3XL)	185-191	110-114	100-104
58(4XL)	191-197	114-118	104-108
60(5XL)	191-197	118-122	108-112
62(6XL)	191-197	122-126	112-118

ДЕТИ (ШКОЛЬНАЯ ГРУППА)

обозначение на этикетке RU	рост, см	возраст	обхват груди, см	обхват талии, см
30(122)	122	7	60	54
32(128)	128	8	64	57
32(134)	134	9	64	57
34(140)	140	10	68	60
36(146)	146	11	72	63
38(152)	152	12	76	63
40(158)	158	13	80	66



СПОРТИВНЫЕ АКСЕССУАРЫ



РЮКЗАКИ



ШАРФЫ



ФЛАГИ



ПЕРЕТЯЖКИ



СПОРТИВНАЯ ОДЕЖДА



ВЕТРОВКИ



ПОЛО



ЖИЛЕТЫ



МАНИШКИ



ПУТЬ ЗАКАЗА



ШАГ 1

ШАГ 2

ШАГ 3

ШАГ 4

ШАГ 5

ШАГ 6

ЗАПРОС ОТ КЛИЕНТА

ОФОРМЛЕНИЕ ЗАКАЗА

МАКЕТ

СОГЛАСОВАНИЕ

ЗАПУСК В РАБОТУ

**ДОСТАВКА ИЛИ
САМОВЫВОЗ**

Выявление потребностей, консультация от менеджера

Запрос тиража, визуализации, описание изделия, материал, сроки

Клиент отправляет все имеющийся материалы (макет, шрифты, логотип)

Менеджер присылает бланк заказа, счет, клиент оплачивает счет

Менеджер запускает заказ в работу: печать и пошив тиража, упаковка.

Клиент получает заказ удобным способом: доставка ТК или самовывозом

КОНТАКТЫ

 м. Дубровка, м. Пролетарская

 Москва, 1-я Дубровская улица, 13Ас1

 +7 (495) 120-14-40

 info@rflag.ru

 ПН-ПТ 10:00-18:00

 rusflagcity.ru

